

Play, Learn & Grow

Pack

5

Scan QR Code for Resources



Pack - 5

Key Books & Assessment



Preface

Learning is an essential tool that encourages our minds and soothes our souls. Learning is mainly significant when teachers are no longer the main source of information and knowledge. For example, young people regularly use information technologies to connect with other people and information. An individual's ability to discover and critically appraise information from such sources is vital for learning throughout life.

Bookline designed "Play, Learn & Grow" packs for Playgroup to Grade 8 students. This pack accumulated a list of educational tasks to keep the child engaged in healthy learning activities. This pack is intended to do the weekly task on different ideas with little help from parents or teacher. 4 days of the week are covered with various learning skills, whereas Fridays and Saturdays are for the evaluation.

This pack is entirely based on a National Curriculum of Pakistan. The pack has included language literacy, mathematical skills, the world around us, and personal development concepts. Activities are skill-based and age-appropriate.

We hope this pack will serve as an excellent resource for parents and schools.

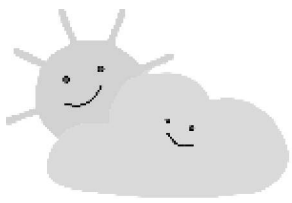

Contents



Task	Science / معاشرتی علوم / اسلامیات	English	Math	اُردو	
Week 1	1	حفظ قرآن	Language Skills	Number in Words	زبان دانی
	2	شہریت	Grammar	Numbers (upto 5 digit)	قواعد
	3	Living Organism	Listening / Speaking	Numbers (upto 6,7 digit)	پڑھنا/ لکھنا
	4	صلی اللہ علیہ وسلم دُعائیں اور احادیث	Reading / Writing	Place Value	سننا/ بولنا ، دیکھنا/ بتانا
Week 2	5	شہریت	Language Skills	Count Backward	زبان دانی
	6	Living Organism	Grammar	Roman Numbers	قواعد
	7	آخرت	Listening / Speaking	Ordering Numbers	پڑھنا/ لکھنا
	8	ثقافت	Writing Skills	Complete the Sequence	سننا/ بولنا ، دیکھنا/ بتانا
Week 3	9	Micro-organisms	Language Skills	Comparing Numbers	زبان دانی
	10	صلی اللہ علیہ وسلم اطاعت رسول اللہ آلہ افضلہ وسلم	Grammar	Rounding off Numbers	قواعد
	11	ثقافت	Listening / Speaking	Mental Math	پڑھنا/ لکھنا
	12	Micro-organisms	Reading & Writing	Addition	سننا/ بولنا ، دیکھنا/ بتانا
Week 4	13	زکوٰۃ	Language Skills	Addition	زبان دانی
	14	ذرائع ابلاغ	Grammar	Real Life Stories (Addition)	قواعد
	15	Flowers and Seeds	Listening / Speaking	Subtraction	پڑھنا/ لکھنا
	16	مہدی نیاں اور جموں المہارک	Reading / Writing	Subtraction	سننا/ بولنا ، دیکھنا/ بتانا
Week 5	17	ذرائع ابلاغ	Language Skills	Real Life Stories (Subtraction)	زبان دانی
	18	Flowers and Seeds	Grammar	Mental Math	قواعد
	19	صلی اللہ علیہ وسلم معراج نبوی آلہ افضلہ وسلم	Listening / Speaking	Multiplication	پڑھنا/ لکھنا
	20	ریاست اور حکومت	Reading / Writing	Multiplication	سننا/ بولنا ، دیکھنا/ بتانا
Week 6	21	Environmental Pollution	Language Skills	Real Life Stories (Multiplication)	زبان دانی
	22	بیعت عقبہ اولی و ثانیہ	Grammar	Division	قواعد
	23	ریاست اور حکومت	Listening / Speaking	Real Life Stories (Division)	پڑھنا/ لکھنا
	24	Environmental Pollution	Reading / Writing	Mental Math	سننا/ بولنا ، دیکھنا/ بتانا

2500 Estor for Sample - From Summer Packs

حفظ قرآن

قرآن مجید کی آخری دس سورتوں کے نام ترتیب سے لکھیں۔

- _____ 1 - _____ 2 - _____ 3 -
 _____ 4 - _____ 5 - _____ 6 -
 _____ 7 - _____ 8 - _____ 9 -
 _____ 10 -

بِسْمِ اللّٰهِ الرَّحْمٰنِ الرَّحِیْمِ

اَلْحَمْدُ لِلّٰهِ رَبِّ الْعٰلَمِیْنَ ۝ الرَّحْمٰنِ الرَّحِیْمِ ۝ مَلِكِ یَوْمِ الدِّیْنِ ۝ اِیَّاكَ نَعْبُدُ وَاِیَّاكَ نَسْتَعِیْنُ ۝
 اِهْدِنَا الصِّرَاطَ الْمُسْتَقِیْمَ ۝ صِرَاطَ الَّذِیْنَ اَنْعَمْتَ عَلَیْهِمْ ۝ غَیْرِ الْمَغْضُوْبِ عَلَیْهِمْ وَلَا الضَّالِّیْنَ ۝

درود ابراہیمی کا ترجمہ لکھیں۔

اَللّٰهُمَّ صَلِّ عَلٰی مُحَمَّدٍ وَعَلٰی اٰلِ مُحَمَّدٍ كَمَا صَلَّيْتَ عَلٰی اِبْرٰهِيْمَ وَعَلٰى اٰلِ اِبْرٰهِيْمَ ۙ اِنَّكَ حَمِيْدٌ مَّجِيْدٌ ۙ
 اَللّٰهُمَّ بَارِكْ عَلٰی مُحَمَّدٍ وَعَلٰى اٰلِ مُحَمَّدٍ كَمَا بَارَكْتَ عَلٰی اِبْرٰهِيْمَ وَعَلٰى اٰلِ اِبْرٰهِيْمَ ۙ اِنَّكَ حَمِيْدٌ مَّجِيْدٌ ۙ

سورۃ الفیل، سورۃ قریش، سورۃ الفلق، سورۃ الناس اور آیت الکرسی حفظ کریں اور والدین کو سنائیں۔

Language Skills

- ◆ Sort the words by the number of syllables and write them in correct columns.

bargain	hospital	cactus	glory
establish	identity	sensitive	exercise
honour	personal	pigment	complexity

2 syllables

3 syllables

4 syllables

- ◆ Choose the group of words that has a silent "N".

- a) bridge, handsome, grandson, Wednesday
- b) anchor, architect, ghost, when, why
- c) Autumn, column, down, solemn, government

- ◆ Choose the group of words that has silent "W".

- a) sword, wreck, wrinkle, write, wrist
- b) castle, often, listen, fasten, moisten
- c) bomb, comb, tomb, womb, lamb

- ◆ Read out the sentences. Underline the words with long vowels.

- i) I got up late and did not get a seat in the train.
- ii) I hope there will be cake and ice-cream at the party.
- iii) The team played well in the match yesterday.

Number in Words

◆ Write the following in numbers.

i. Two hundred forty five thousand eight hundred and forty six

ii. One hundred ninety nine thousand nine hundred and nine.

iii. Ninety thousand four hundred and fifty one.

iv. Four hundred fifty four thousand four hundred and one.

v. Five hundred thirty five thousand seven hundred and sixteen.

vi. Eight hundred eight thousand eight hundred and eighty.

vii. Six hundred fourteen thousand two hundred and fifty one.

viii. Fifty six thousand six hundred and one

◆ Roll a dice 6 times and record numbers of dots. Write 6 digit number in standard form with commas. Also write in form of words.

◆ Roll a dice 7 times and record numbers of dots. Write 7 digit number in standard form with commas. Also write in form of words.

زبان دانی

نیچے لکھے اعداد پڑھیے اور ان کے ساتھ اُردو اعداد اور لفظی گنتی لکھیے۔

۱

_____ 19 _____	_____ اُنتالیس 39 _____
_____ 28 _____	_____ 9 _____
_____ 18 _____	_____ 31 _____
_____ 23 _____	_____ 17 _____
_____ 12 _____	_____ 38 _____
_____ 25 _____	_____ 15 _____

کوئی سے بارہ درختوں کے نام تلاش کیجیے اور لکھیے۔

۲

_____ ۴ _____	_____ ۳ _____	_____ ۲ _____	_____ ۱ _____
_____ ۸ _____	_____ ۷ _____	_____ ۶ _____	_____ ۵ _____
_____ ۱۲ _____	_____ ۱۱ _____	_____ ۱۰ _____	_____ ۹ _____

ہم آواز الفاظ سوچیے اور لکھیے۔

۳

_____	_____	_____	_____	لباس :
_____	_____	_____	_____	شاداب :
_____	_____	_____	_____	مہک :
_____	_____	_____	_____	نمائش :
_____	_____	_____	_____	جماعت :

۱۔ شہریت کی تعریف کریں۔

۲۔ شہری کی ذمہ داریوں کو ذمہ داری کے خانے میں جبکہ حقوق کو حقوق کے خانے میں لکھیں۔

1 تعلیم ، ٹیکس ادا کرنا ، ووٹ دینا ، آزادی اظہار ، قوانین کا احترام کرنا ، ملک کا وفادار ہونا ، عزت ، تنظیم سازی ، وسائل کا مناسب استعمال ، ایمان داری ، مذہب اور عقیدے کے اختیار کی آزادی ، دوسروں سے اچھا سلوک کرنا

شہری کی ذمہ داریاں

شہری کے حقوق

Grammar

◆ Complete these sentences with adjectives.

1. Watchman's house is _____ and _____.
2. The weather is much _____ today than it was yesterday.
3. That was the _____ poem I have read.
4. Ploughing with oxen is _____ than with tractor.
5. Kalash is one of the _____ communities.

◆ Fill in the gaps with a, an or the.

1. Can you open _____ door ?
2. Brush your teeth twice _____ day.
3. I bought _____ new house and _____ house is big.
4. You need _____ egg to make this cake.
5. I want to buy _____ packet of chips.

◆ Complete each sentence with the opposite of the underline word.

1. Jamil is always late for school but Ali is usually _____.
2. The lime juice was not sweet enough. It tasted _____.
3. Ayesha is _____ from school today but her brother is present.
4. Saba was awake but her brother was _____.
5. Some students thought the book was _____ but I found it interesting.

◆ Fill in the correct words with prefix and suffix

(ment, il, dis, ness, un, ty)

1. Your _____ (ill) is a direct result of smoking.
2. This man is doing something _____ (legal). Should we call the police ?
3. Do you get free dental _____ (treat) in your country? or do you have to pay for it.
4. Try to _____ (connect) these wires.
5. There was a lot of _____ (active) outside my bedroom window.
6. I was _____ (happy) because I came late.

Numbers (up to 5 digit)

◆ Write the number in words for the following numbers.

i. 42,829

ii. 52,741

iii. 89,533

iv. 99,999

◆ Write the place value of circled number.

i. 43,329

ii. 53,471

iii. 69,533

◆ Write the given numbers in figures.

i) Twenty three thousand four hundred and seventy one.

ii) Sixty one thousand nine hundred and ninety nine.

iii) Fifteen thousand two hundred and forty three

iv) Seventy eight thousand one hundred and twenty five

Classification of Living Organisms

1. Carefully read the names of the animals and write the name of the animals in the relevant box.

Rohu, Frog, Dove, Lizard, Shark, Kiwi, Lion, Snake, Catfish, Cat, Butterfly, Fish, Toad, Tortoise, Newt, Ostrich, Crocodile, Horse, Rooster, Salamander, Cow

Fish				
Amphibians				
Reptile				
Birds				
Mammals				

2. Define Biodiversity.

3. What is the difference between worms and insects?

5. Make the album of invertebrates animals write the name of each animal.

Sponges	Worms	Insects	Molluscs

Listening/Speaking

◆ Pronounce the given words correctly.

pressure

author

writer

hepatitis

decaying

department

logical

illegible

punctuation

irresponsible

pleasure

obligation

◆ Read and circle the word that comes first in alphabetical order.

1.

sleep

arrived

complicated

straight

2.

nervous

excited

happy

tired

3.

approach

create

trust

punish

◆ Circle the two words that rhyme in each given sentence below.

1. I wanted to sell my golden bell.
2. I had to throw a good show.
3. I had to scrub the dirty cub.
4. The red car is standing outside the bar.
5. Let's bake a cake today.

Practical

Watch a documentary on child labour with your family and discuss what is child labour.

What can we do to stop it?

Numbers upto 6, 7 digit

◆ What does each digit stands for in numbers given below.

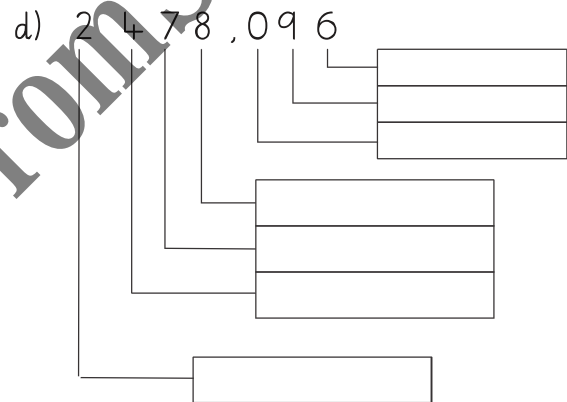
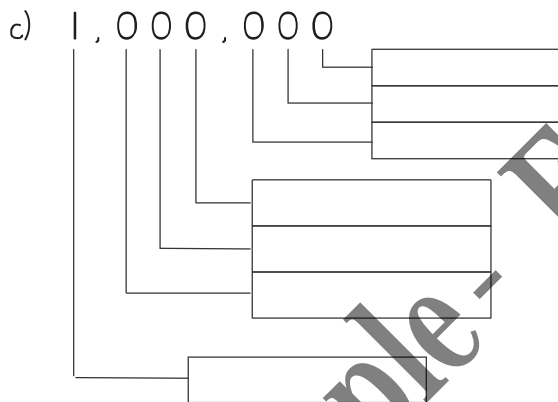
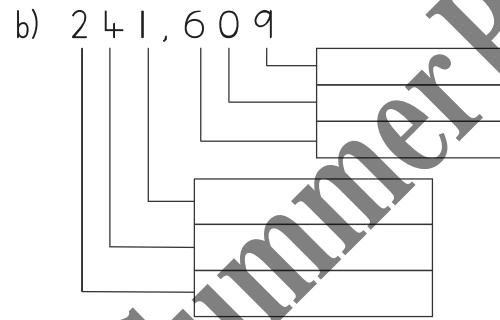
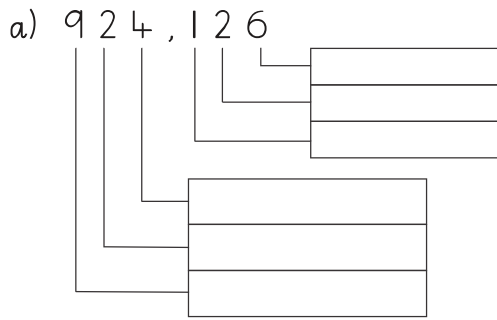

Activity

Take a pieces of paper in 6 equal parts. Write one number on each piece of paper. Then paste each piece of paper in the given space. Read and write number you get.

--	--	--	--	--	--

پڑھنا

❖ ۱ دی گئی عبارت کو درست تلفظ، روانی اور مکمل فہم سے پڑھیے۔

کسی بھی قوم کا جھنڈا یا پرچم صرف ایک کپڑے کا ٹکڑا نہیں ہوتا بلکہ یہ اس قوم کی تاریخ، خود داری، غیرت اور سوچ کو بیان کرتا ہے۔ قوم کی پہچان ہوتا ہے۔ قوم کے لیے فخر کا باعث ہوتا ہے۔ ہمارے ملک پاکستان کا پرچم ہماری پہچان اور ہمارے اتفاق و اتحاد اور ہماری پہچان کی علامت ہے۔ ہمارا پرچم سبز اور سفید دو رنگوں پر مشتمل ہے، پرچم کا تین چوتھائی حصہ سبز رنگ پر مشتمل ہے، جو مسلم آبادی کی اکثریت کو ظاہر کرتا ہے جبکہ ایک چوتھائی سفید حصہ غیر مسلم آبادی کی نشانی ہے۔ سبز حصے پر ایک ہلال اور ایک پانچ کونوں والا ستارہ ہے۔ یہ ہلال پاکستان کے دن بدن آگے بڑھنے اور ترقی کرنے کی علامت ہے۔ جبکہ ستارے کے پانچ کونے اسلام کے پانچ بنیادی ارکان کو ظاہر کرتے ہیں۔ ہمیں اپنا سبز ہلالی پرچم دل و جان سے عزیز ہے۔ اللہ کرے ہمارا یہ پرچم ہمیشہ سر بلند رہے۔

❖ ۲ ان اشعار کو درست تلفظ اور آہنگ سے پڑھیے اور سمجھیے۔

یہ پاک و روشن وطن ہمارا، ہماری جاں ہے، ہماری جاں ہے۔
یہاں کا ہر رنگ ہر نظارہ، ہماری جاں ہے، ہماری جاں ہے۔

ہماری آن اور ہماری عزت ہے اس کا پرچم

ہماری شان اور ہماری شوکت ہے اس کا پرچم

جبیں یہ اس کی یہ چاند تارہ، ہماری جاں ہے، ہماری جاں ہے۔
یہ پاک و روشن وطن ہمارا، ہماری جاں ہے، ہماری جاں ہے۔

لکھنا

❖ ۱ قومی پرچم کی اہمیت کے بارے میں ایک اُستاد اور شاگرد کے درمیان مکالمہ اپنی کاپی پر لکھیے۔

❖ ۲ اوپر دی گئی ”پڑھنا“ کی عبارت کو دوبارہ غور سے پڑھیے اور اس میں موجود معلومات کو مکالمے میں استعمال کرتے ہوئے کم از کم ۱۰۰ سے ۱۲۵ الفاظ پر مشتمل مکالمہ لکھیے۔

سفر کی دعا کا ترجمہ لکھیں۔

سُبْحَانَ الَّذِي سَخَّرْنَا هَذَا وَمَا كُنَّا لَهُ مُقْرِنِينَ وَإِنَّا إِلَىٰ رَبِّنَا لَمُنْقَلِبُونَ

ترجمہ:

گھر میں داخل ہونے کی دعا کا ترجمہ لکھیں۔

بِسْمِ اللَّهِ وَلَجْنَا وَبِسْمِ اللَّهِ خَرَجْنَا وَعَلَى اللَّهِ رَبِّنَا تَوَكَّلْنَا

ترجمہ:

گھر سے نکلنے کی دعا کا ترجمہ لکھیں۔

بِسْمِ اللَّهِ تَوَكَّلْتُ عَلَى اللَّهِ لَا حَوْلَ وَلَا قُوَّةَ إِلَّا بِاللَّهِ

ترجمہ:

مندرجہ ذیل احادیث نبوی صَلَّى اللَّهُ عَلَيْهِ وَعَلَىٰ آلِهِ وَأَصْحَابِهِ وَسَلَّمَ یاد کر کے والدین کو سنائیں۔

”جب تم حیا نہ کرو تو جو چاہے کرو۔“ (صحیح بخاری 6120)

”میں آخری نبی ہوں میرے بعد کوئی نبی نہیں ہوگا۔“ (جامع ترمذی 2219)

Reading/Writing

- ◆ Read the paragraph and complete it with conjunctions from the list below.

and, but, although, because, before, after, while, until

After school Nadia and her sister went into the garden _____ looked at the flowers. The girls were happy _____ they loved their garden. They sometimes helped their grandmother in the garden, _____ today she had stayed at home. Their mother said they could stay in the garden, _____ it was time for dinner. They saw several colourful birds _____ they were in the garden. _____ they had been there for an hour, their mother told them it was time to come in. She told them to wash their hands _____ they sat down at the table. _____ they were both very hungry. The girls did not want to leave the garden.

- ◆ Read the above paragraph. Find and write pronouns.

- ◆ Punctuate and capitalize the following sentences.

1. there are volcanoes in many places of pakistan japan india srilanka

2. many interesting creatures live in the ocean like turtles, dolphins and wales

3. I love Pakistani fruits mangoes oranges apples and cherries

Place Value

◆ Write the following numbers in expanded form.

987,497

a. 453,169

b. 796,108

c. 444,324

d. 182,456

e. 268,462

◆ Write the following numbers in standard form.

a. $300,000 + 40,000 + 3,000 + 100 + 10 + 7 =$

b. $400,000 + 40,000 + 3,000 + 300 + 70 + 2 =$

c. $200,000 + 60,000 + 8,000 + 400 + 60 + 6 =$

d. $100,000 + 10,000 + 5,000 + 900 + 0 + 3 =$

e. $800,000 + 70,000 + 6,000 + 300 + 40 + 4 =$

سننا / بولنا

گھر کے تمام افراد سے باری باری اُن کا پسندیدہ ملی نغمہ سُنئے۔ ان سب ملی نغموں کا ایک ایک شعر یاد کیجیے اور سب کو سُنائیے۔

اپنا پسندیدہ ملی نغمہ کسی کتاب، رسالے یا نیٹ ورک کی مدد سے سُن کر پورا زبانی یاد کیجیے اور لے اور آہنگ کے ساتھ سب گھر والوں کے سامنے پیش کیجیے۔

دیکھنا / بتانا

تصویر دیکھیے اور بتائیے کہ آپ کو کیا کیا دکھائی دے رہا ہے۔

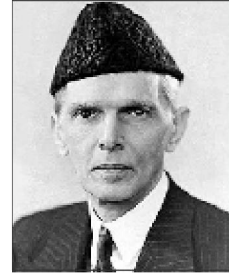
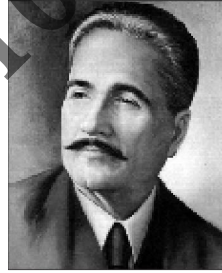
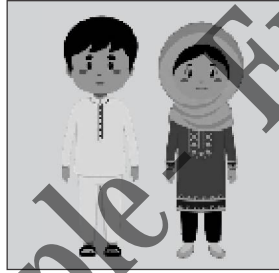

عملی کام

پاکستانی پرچم خود تیار کریں۔ کپڑے کا پاکستانی پرچم تیار کرنے کے لیے اس کی سلائی میں اپنی امی یا گھر کے کسی بڑے کی مدد لی جا سکتی ہے اور کاغذ سے پرچم بنانے کے لیے کاغذ، سبز رنگ کی پنسل یا آبی رنگ، قینچی اور گوند کا استعمال کر کے پرچم خود تیار کیجیے۔

۵۔ اچھے شہری کی خصوصیات سے متعلق ذہنی خاکہ (Mind Map) بنائیں۔

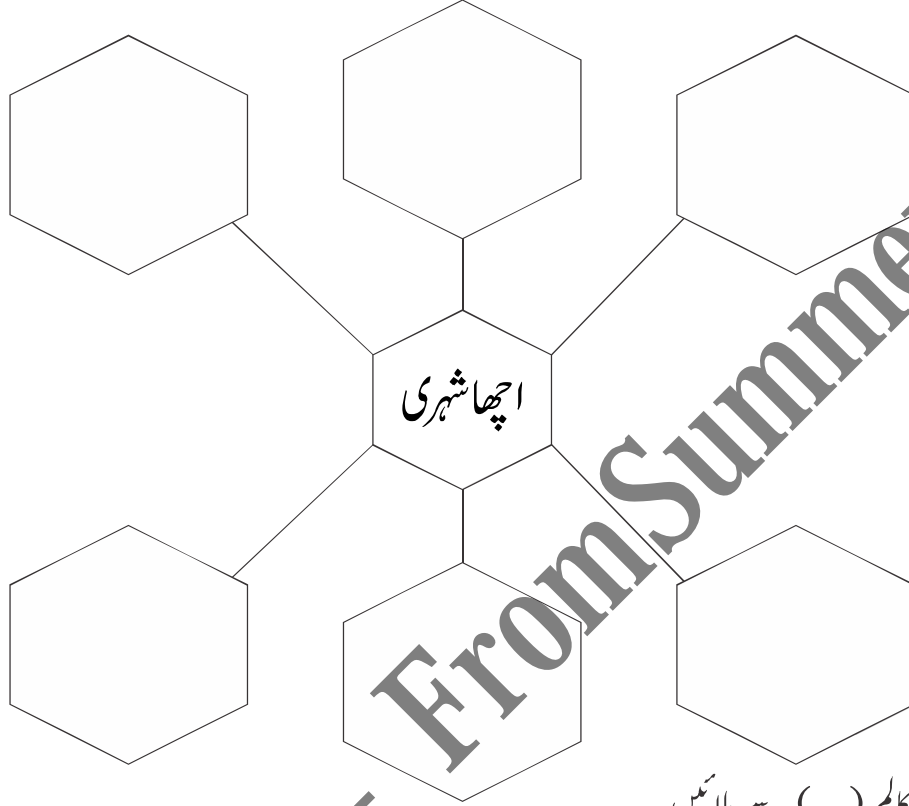

کالم (الف) کو کالم (ب) سے ملائیں۔

کالم (ب)

کالم (الف)

بزم اور شائستہ لہجہ اپنائیں

اپنے والدین ، اساتذہ اور بڑوں سے

دوسروں کی مدد کریں

ہر انسان کو اپنے خیالات کے

ہمیشہ عزت و احترام سے پیش آئیں۔

مشکل وقت میں

اظہار کا حق حاصل ہے

بات چیت کے لیے ہمیشہ

۳۔ اپنے گاؤں ، محلے یا شہر میں خدمت خلق کا کام کرنے والی کسی انجمن یا ادارے کے بارے میں لکھیے کہ وہ کس طرح معاشرے کی خدمت کر رہے ہیں۔

Language Skills

◆ Read and write the given words in alphabetical order.

busy	bargain	borrow	bruise
bee	bring	bank	burned
_____	_____	_____	_____
_____	_____	_____	_____

◆ Choose the correct word to complete these sentences.

1. Aliya _____ her dinner on time. (eight/ate)
2. They are fighting over a _____ of land. (piece/peace)
3. I want to _____ you at the park. (meat/meet)
4. The _____ shines during the day. (sun/son)
5. _____ was very interesting. (storey/story)

◆ Read aloud the words. Underline the diphthongs.

point	round	mouth	joy	noisy
paint	down	spoil	employ	couch
spoil	sail	house	cow	toes

◆ Make new words with last letter of given words.

e.g neck	_____	_____	_____	_____
1) table	_____	_____	_____	_____
2) find	_____	_____	_____	_____
3) carrot	_____	_____	_____	_____
4) couch	_____	_____	_____	_____
5) busy	_____	_____	_____	_____

Count Backward

◇ Count back in 100s from these numbers. (First one has done for you)

i) 1,628 1,528 1,428 1,328 1,228 1,128

ii) 1,567 _____ _____ _____ _____ _____

iii) 12,644 _____ _____ _____ _____ _____

iv) 142,478 _____ _____ _____ _____ _____

◇ Count back in 1000s from these numbers. (First one has done for you)

i) 23,689 22,689 21,689 20,689 19,689 18,689

ii) 12,555 _____ _____ _____ _____ _____

iii) 90,328 _____ _____ _____ _____ _____

iv) 970,243 _____ _____ _____ _____ _____

◇ Count back in 10,000s from these numbers. (First one has done for you)

i) 506,300 496,300 486,300 476,300 466,300 456,300

ii) 401,706 _____ _____ _____ _____ _____

iii) 906,876 _____ _____ _____ _____ _____

iv) 546,330 _____ _____ _____ _____ _____

زبان دانی

دی گئی خالی جگہوں میں درست اسلامی مہینوں کے نام لکھیے۔

- i اسلامی ہجری سال کا آٹھواں مہینا _____ ہے۔
- ii عید میلاد النبی صلی اللہ علیہ وآلہٖ وأصحابہ وسلم _____ کی بارہ تاریخ کو منائی جاتی ہے۔
- iii اسلامی ہجری سال کا آغاز _____ کے مہینے سے ہوتا ہے۔
- iv شبِ معراج کا واقعہ _____ کی ستائیس تاریخ کو پیش آیا۔
- v عید الفطر _____ کی پہلی تاریخ کو منائی جاتی ہے۔
- vi عید الاضحیٰ _____ کی دس تاریخ کو منائی جاتی ہے۔
- vii اسلامی سال کے گیارہویں مہینے کا نام _____ ہے۔
- viii محرم کے بعد _____ کا مہینا آتا ہے۔

پاکستان کے ان شہروں کے نام الف بائی ترتیب سے لکھیے۔

بھولہ	بھکر	بھولہ	بالاکوٹ	بورے والا	بہاول پور
سکھر	جیکب آباد	ایبٹ آباد	اٹک	بدین	بہاول نگر

لفظوں کی زنجیر مکمل کیجیے۔ (لفظ کے آخری حرف سے نیا لفظ بنانا)۔

_____	_____	_____	_____	_____	_____	_____	_____	_____	_____
_____	_____	_____	_____	_____	_____	_____	_____	_____	_____
_____	_____	_____	_____	_____	_____	_____	_____	_____	_____
_____	_____	_____	_____	_____	_____	_____	_____	_____	_____

Classification of Living Organisms

1. Paste a picture of the mammal around you and write description about it. (name, size, skin and how they beneficially work for human beings)





Mammals
Around us





Grammar

◆ Change the underline nouns in each sentence into their plural forms.

1. The man tried to catch the leaf.

2. The mouse ate the bread and cheese.

3. The child put the loaf of the bread on the shelf.

4. The hunter saw the deer hiding behind the bush.

5. The woman cut the fruit with a knife.

◆ Change these adjectives to the adverb and complete each sentence.

thirsty, kind, regular, careful, lucky

1. She wrote the message down _____.

2. _____ no one was injured in the accident.

3. The footballers drank the water _____.

4. Her mother watched her _____.

5. They practiced cricket _____.

◆ Rewrite the sentences using another word which is similar in meaning (synonyms) of the underline word.

1. He رسول الله ﷺ did not want to take revenge, instead pardoned the people who hurt Him.

2. He رسول الله ﷺ went in an orchard for shelter.

3. Makkah had proved unsuitable to Islam.
